

**DIECI**



# PEGASUS 360°

60.16 | 60.21 | 50.25 | 60.26 | 60.30



[dieci.com](http://dieci.com)

## OSIĄGI

Model maszyny	PEGASUS 60.16	PEGASUS 60.21	PEGASUS 50.25	PEGASUS 60.26	PEGASUS 60.30
Maksymalny udźwieg	6000 kg (13228 lb)	6000 kg (13228 lb)	5000 kg (11023 lb)	6000 kg (13228 lb)	6000 kg (13228 lb)
Maksymalna wysokość podnośzenia	16,2 m (53,1 ft)	20,5 m (67,3 ft)	24,1 m (79,1 ft)	25,7 m (84,3 ft)	29,6 m (97,1 ft)
Maksymalne poziome wysunięcie wysięgnika	13,7 m (44,9 ft)	18,1 m (59,4 ft)	21,5 m (70,5 ft)	21,9 m (71,9 ft)	26 m (85,3 ft)
Kąt nachylenia wideł	133 °	133 °	133 °	133 °	133 °
Siła pociągowa	9400 daN (21132 lbf)	9400 daN (21132 lbf)	9400 daN (21132 lbf)	10000 daN (22481 lbf)	10000 daN (22481 lbf)
Maksymalny dopuszczalny kąt nachylenia podłoża	40 %	40 %	40 %	40 %	40 %
Ciężar własny	17320 kg (38184 lb)	17700 kg (39022 lb)	17740 kg (39110 lb)	21000 kg (46297 lb)	22150 kg (48832 lb)
Prędkość maksymalna (dotycząca koła o maksymalnej dopuszczalnej średnicy)	40 km/h (24,9 mph)	40 km/h (24,9 mph)	40 km/h (24,9 mph)	40 km/h (24,9 mph)	40 km/h (24,9 mph)

## WYSIĘGNIK

Model maszyny	PEGASUS 60.16	PEGASUS 60.21	PEGASUS 50.25	PEGASUS 60.26	PEGASUS 60.30
Podnoszenie	24,8 s	21,9 s	21,9 s	14,5 s	16 s
Wychodzenie	16,5 s	13,8 s	13,8 s	9,5 s	10,1 s
Wyjście	24,7 s	31,2 s	44,4 s	30 s	29 s
Chowanie	11,6 s	17,4 s	23,1 s	15 s	14 s
Nabieranie	5,7 s	3,7 s	3,7 s	2,1 s	2,1 s
Wysypywanie	2,5 s	2,3 s	2,3 s	1,3 s	1,3 s

## SILNIK

Model maszyny	PEGASUS 60.16	PEGASUS 60.21	PEGASUS 50.25	PEGASUS 60.26	PEGASUS 60.30
Marka	Perkins	Perkins	Perkins	FPT	FPT
Moc nominalna	100 kW (134 HP)	100 kW (134 HP)	100 kW (134 HP)	125 kW (168 HP)	125 kW (168 HP)
@rpm	2200 rpm	2200 rpm	2200 rpm	2200 rpm	2200 rpm
Moc szczytowa	100 kW (134 HP)	100 kW (134 HP)	100 kW (134 HP)	127 kW (170 HP)	127 kW (170 HP)
@rpm	2200 rpm	2200 rpm	2200 rpm	1900 rpm	1900 rpm
Konstrukcja	Czterosuwowy	Czterosuwowy	Czterosuwowy	Czterosuwowy	Czterosuwowy
Wtrysk	Elektronika, Common Rail	Elektronika, Common Rail	Elektronika, Common Rail	Elektronika, Common Rail	Elektronika, Common Rail
Liczba i układ cylindrów	4, układ rzędowy	4, układ rzędowy	4, układ rzędowy	4, układ rzędowy	4, układ rzędowy
Pojemność	3621 cm <sup>3</sup> (221 in <sup>3</sup> )	3621 cm <sup>3</sup> (221 in <sup>3</sup> )	3621 cm <sup>3</sup> (221 in <sup>3</sup> )	4485 cm <sup>3</sup> (274 in <sup>3</sup> )	4485 cm <sup>3</sup> (274 in <sup>3</sup> )
Zużycie	216 g/kWh (355,32 lb/Hp h)	216 g/kWh (355,32 lb/Hp h)	216 g/kWh (355,32 lb/Hp h)	280 g/kWh (460,60 lb/Hp h)	280 g/kWh (460,60 lb/Hp h)
@rpm	1900 rpm	1900 rpm	1900 rpm	1900 rpm	1900 rpm
Norma dotycząca emisji	Stage V	Stage V	Stage V	Stage V/Tier 4f	Stage V/Tier 4f
Oczyszczanie spalin	DOC+DPF+SCR (z AdBlue)	DOC+DPF+SCR (z AdBlue)	DOC+DPF+SCR (z AdBlue)	DOC+SCRoF (AdBlue)	DOC+SCRoF (AdBlue)
Układ chłodzenia	Płyn	Płyn	Płyn	Płyn	Płyn
Zasysanie	Turbosprężarka 16-zaworowa z chłodnicą końcową	Turbosprężarka 16-zaworowa z chłodnicą końcową	Turbosprężarka 16-zaworowa z chłodnicą końcową	Turbosprężarka 16-zaworowa z chłodnicą końcową	Turbosprężarka 16-zaworowa z chłodnicą końcową

## MOSTY Z MECHANIZMEM RÓŻNICOWYM

Model maszyny	PEGASUS 60.16	PEGASUS 60.21	PEGASUS 50.25	PEGASUS 60.26	PEGASUS 60.30
Rodzaj osi	2 kierowane, z 4 planetarnymi przekładniami redukcyjnymi	2 kierowane, z 4 planetarnymi przekładniami redukcyjnymi	2 kierowane, z 4 planetarnymi przekładniami redukcyjnymi	2 kierowane, z 4 planetarnymi przekładniami redukcyjnymi	2 kierowane, z 4 planetarnymi przekładniami redukcyjnymi
Rodzaj sterowania	4 koła / skręt obu osi w tym samym kierunku/ 2 koła	4 koła / skręt obu osi w tym samym kierunku/ 2 koła	4 koła / skręt obu osi w tym samym kierunku/ 2 koła	4 koła / skręt obu osi w tym samym kierunku/ 2 koła	4 koła / skręt obu osi w tym samym kierunku/ 2 koła
Most przedni	Z poziomowaniem poprzecznym sterowanym z kabiny	Z poziomowaniem poprzecznym sterowanym z kabiny	Z poziomowaniem poprzecznym sterowanym z kabiny	Z poziomowaniem poprzecznym sterowanym z kabiny	Z poziomowaniem poprzecznym sterowanym z kabiny
Most tylny	Wahliwy z blokadą automatyczną	Wahliwy z blokadą automatyczną	Wahliwy z blokadą automatyczną	Wahliwa	Wahliwa
Hamowanie zasadnicze	W kąpiel olejowej ze wspomaganiami na osi tylnej i przedniej, z podwójną instalacją hydrauliczną	W kąpiel olejowej na osi przedniej i tylnej z hamulcem z urządzeniem wspomagającym z podwójną instalacją hydrauliczną	W kąpiel olejowej ze wspomaganiami na osi tylnej i przedniej, z podwójną instalacją hydrauliczną	W kąpiel olejowej ze wspomaganiami na osi tylnej i przedniej, z podwójną instalacją hydrauliczną	W kąpiel olejowej ze wspomaganiami na osi tylnej i przedniej, z podwójną instalacją hydrauliczną
Hamulec postojowy	Podciśnieniowy ze sterowaniem elektronicznym	Podciśnieniowy ze sterowaniem elektronicznym	Podciśnieniowy ze sterowaniem elektronicznym	Podciśnieniowy ze sterowaniem elektronicznym	Podciśnieniowy ze sterowaniem elektronicznym

## POZIOM OLEJÓW I PŁYNÓW

Model maszyny	PEGASUS 60.16	PEGASUS 60.21	PEGASUS 50.25	PEGASUS 60.26	PEGASUS 60.30
Instalacja hydrauliczna (razem)	270 L (71,33 gal)	270 L (71,33 gal)	270 L (71,33 gal)	320 L (84,54 gal)	320 L (84,54 gal)
Zbiornik paliwa	180 L (47,55 gal)	180 L (47,55 gal)	180 L (47,55 gal)	220 L (58,12 gal)	220 L (58,12 gal)
Zbiornik AdBlue	19 L (5,02 gal)	19 L (5,02 gal)	19 L (5,02 gal)	35 L (9,25 gal)	35 L (9,25 gal)

## OPONY

Model maszyny	PEGASUS 60.16	PEGASUS 60.21	PEGASUS 50.25	PEGASUS 60.26	PEGASUS 60.30
Opony standardowe	18R22,5"	18R22,5"	18R22,5"	18R22,5"	18R22,5"

## UKŁAD HYDRAULICZNY

Model maszyny	PEGASUS 60.16	PEGASUS 60.21	PEGASUS 50.25	PEGASUS 60.26	PEGASUS 60.30
Rodzaj pompy hydraulicznej	Pompa o zmiennej wydajności z Load Sensing układu wspomagania kierownicy i układu ruchu. Pompa zębata dla urządzeń pomocniczych.	Pompa o zmiennej wydajności z Load Sensing układu wspomagania kierownicy i układu ruchu. Pompa zębata dla urządzeń pomocniczych.	Pompa o zmiennej wydajności z Load Sensing układu wspomagania kierownicy i układu ruchu. Pompa zębata dla urządzeń pomocniczych.	Pompa o zmiennej wydajności z Load Sensing układu wspomagania kierownicy i układu ruchu	Pompa o zmiennej wydajności z Load Sensing układu wspomagania kierownicy i układu ruchu
Wydajność pompy hydraulicznej	190 L/min (50,2 gal/min)	190 L/min (50,2 gal/min)	190 L/min (50,2 gal/min)	290 L/min (76,6 gal/min)	290 L/min (76,6 gal/min)
Maksymalne ciśnienie robocze	30 MPa (4351 psi)	30 MPa (4351 psi)	30 MPa (4351 psi)	30 MPa (4351 psi)	30 MPa (4351 psi)
Sterowanie rozdzielacza	Joystick 5in1 proporcjonalny	Joystick 5in1 proporcjonalny	Joystick 5in1 proporcjonalny	Joystick podwójny proporcjonalny	Joystick podwójny proporcjonalny
Rodzaj rozdzielacza	Hydrauliczny 5-segmentowy, serwosterowany ze sterowaniem elektronicznym, proporcjonalny „Load Sensing” z „Flow Sharing”, 5 jednoczesnych ruchów z niezależną regulacją maksymalnej prędkości każdego ruchu. Funkcja ciągłego wysyłania oleju w gniazdach hydraulicznych.	Hydrauliczny 5-segmentowy, serwosterowany ze sterowaniem elektronicznym, proporcjonalny „Load Sensing” z „Flow Sharing”, 5 jednoczesnych ruchów z niezależną regulacją maksymalnej prędkości każdego ruchu. Funkcja ciągłego wysyłania oleju w gniazdach hydraulicznych.	Hydrauliczny 5-segmentowy, serwosterowany ze sterowaniem elektronicznym, proporcjonalny „Load Sensing” z „Flow Sharing”, 5 jednoczesnych ruchów z niezależną regulacją maksymalnej prędkości każdego ruchu. Funkcja ciągłego wysyłania oleju w gniazdach hydraulicznych.	Hydrauliczny 5-segmentowy, serwosterowany ze sterowaniem elektrycznym, proporcjonalny „Load Sensing” z „Flow Sharing”, 5 jednoczesnych ruchów z niezależną regulacją maksymalnej prędkości każdego ruchu	Hydrauliczny 5-segmentowy, serwosterowany ze sterowaniem elektrycznym, proporcjonalny „Load Sensing” z „Flow Sharing”, 5 jednoczesnych ruchów z niezależną regulacją maksymalnej prędkości każdego ruchu

## UKŁAD PRZENIESIENIA NAPĘDU

Model maszyny	PEGASUS 60.16	PEGASUS 60.21	PEGASUS 50.25	PEGASUS 60.26	PEGASUS 60.30
Rodzaj układu przeniesienia napędu	Hydrostatyczny, z pompą o zmiennej wydajności	Hydrostatyczny, z pompą o zmiennej wydajności	Hydrostatyczny, z pompą o zmiennej wydajności	Hydrostatyczna z bezstopniową przekładnią CTV ze sterowaniem elektronicznym	Hydrostatyczna z bezstopniową przekładnią CTV ze sterowaniem elektronicznym
Silnik hydrauliczny	Hydrostatyczny, z automatyczną przekładnią bezstopniową CTV	Hydrostatyczny, z automatyczną przekładnią bezstopniową CTV	Hydrostatyczny, z automatyczną przekładnią bezstopniową CTV	Hydrostatyczny, z automatyczną przekładnią bezstopniową CTV	Hydrostatyczny, z automatyczną przekładnią bezstopniową CTV
Zmiana kierunku jazdy	Układ elektrohydrauliczny uruchamiany przy maszynie w ruchu	Układ elektrohydrauliczny uruchamiany przy maszynie w ruchu	Układ elektrohydrauliczny uruchamiany przy maszynie w ruchu	Elektrohydrauliczna	Elektrohydrauliczna
Pedał ruchu precyzyjnego (inching)	Pedał elektroniczny do kontrolowanej jazdy	Pedał elektroniczny do kontrolowanej jazdy	Pedał elektroniczny do kontrolowanej jazdy	Pedał elektroniczny do kontrolowanej jazdy	Pedał elektroniczny do kontrolowanej jazdy
Skrzynia biegów	Dwubiegowa, serwosterowana	Dwubiegowa, serwosterowana	Dwubiegowa, serwosterowana	Dwubiegowa, serwosterowana	Dwubiegowa, serwosterowana

## WYMIARY

Model maszyny	PEGASUS 60.16	PEGASUS 60.21	PEGASUS 50.25	PEGASUS 60.26	PEGASUS 60.30
A	360 mm (14,2 in)	360 mm (14,2 in)	360 mm (14,2 in)	420 mm (16,5 in)	420 mm (16,5 in)
B	2657 mm (104,6 in)	2835 mm (111,6 in)	3410 mm (134,3 in)	3239 mm (127,5 in)	3230 mm (127,2 in)
C	2950 mm (116,1 in)	2950 mm (116,1 in)	2950 mm (116,1 in)	3240 mm (127,6 in)	3300 mm (129,9 in)
D	1364 mm (53,7 in)	1365 mm (53,7 in)	1640 mm (64,6 in)	1870 mm (73,6 in)	1870 mm (73,6 in)
E	1486 mm (58,5 in)	1665 mm (65,6 in)	2240 mm (88,2 in)	1370 mm (53,9 in)	1955 mm (77,0 in)
F	5290 mm (208,3 in)	5290 mm (208,3 in)	5290 mm (208,3 in)	6455 mm (254,1 in)	6455 mm (254,1 in)
G	6970 mm (274,4 in)	7150 mm (281,5 in)	8000 mm (315,0 in)	8409 mm (331,1 in)	8400 mm (330,7 in)
H	3030 mm (119,3 in)	3030 mm (119,3 in)	3030 mm (119,3 in)	3095 mm (121,9 in)	3095 mm (121,9 in)
I	980 mm (38,6 in)	980 mm (38,6 in)	980 mm (38,6 in)	980 mm (38,6 in)	980 mm (38,6 in)
L	1920 mm (75,6 in)	1920 mm (75,6 in)	1920 mm (75,6 in)	2000 mm (78,7 in)	2000 mm (78,7 in)
M	2380 mm (93,7 in)	2380 mm (93,7 in)	2380 mm (93,7 in)	2500 mm (98,4 in)	2500 mm (98,4 in)
N	5070 mm (199,6 in)	5070 mm (199,6 in)	5070 mm (199,6 in)	5625 mm (221,5 in)	5625 mm (221,5 in)
O	5489 mm (216,1 in)	5630 mm (221,7 in)	6000 mm (236,2 in)	5360 mm (211,0 in)	5960 mm (234,6 in)
P	1700 mm (66,9 in)	1700 mm (66,9 in)	1700 mm (66,9 in)	1535 mm (60,4 in)	1535 mm (60,4 in)
Q	4430 mm (174,4 in)	4430 mm (174,4 in)	4430 mm (174,4 in)	4400 mm (173,2 in)	4400 mm (173,2 in)
R	4790 mm (188,6 in)	4790 mm (188,6 in)	4790 mm (188,6 in)	4915 mm (193,5 in)	4915 mm (193,5 in)
S	2581 mm (101,6 in)	2556 mm (100,6 in)	2651 mm (104,4 in)	2752 mm (108,3 in)	2752 mm (108,3 in)
T	124 mm (4,9 in)	119 mm (4,7 in)	85 mm (3,3 in)	131 mm (5,2 in)	90 mm (3,5 in)

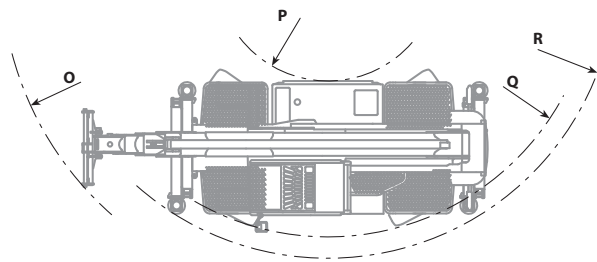
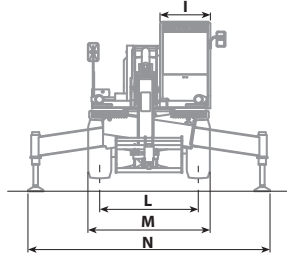
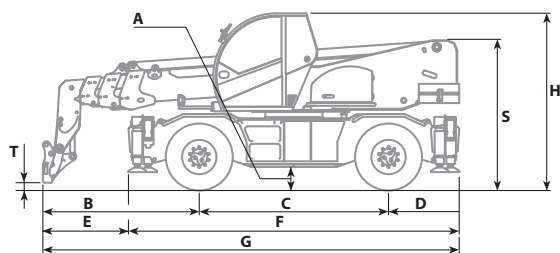

**MAX**  
6000 kg / 13.228 lb



DOCDI000124I

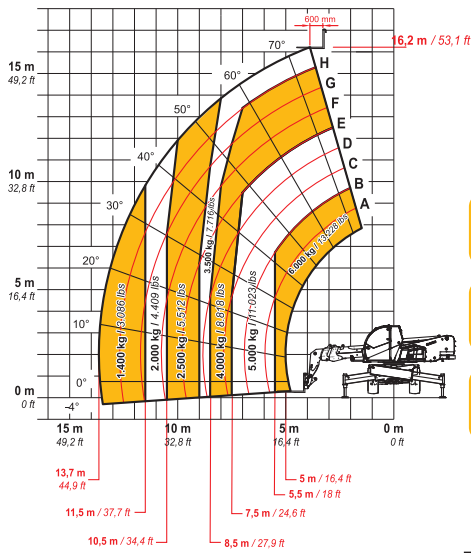

EN1459-2

**60.16**

**MAX**  
6000 kg / 13228 lb



DOCDI000119

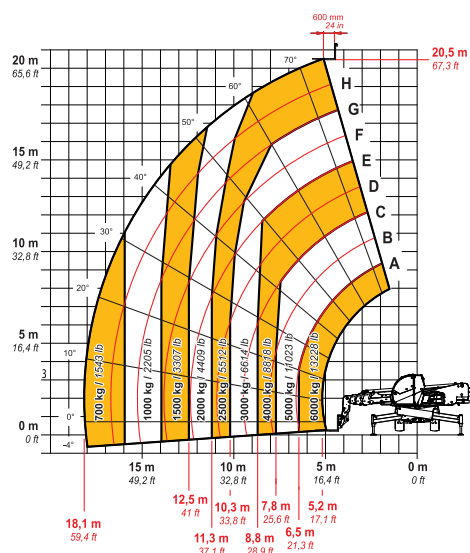

EN1459

**60.21**

**MAX**  
5000 kg



DOCDI0001304

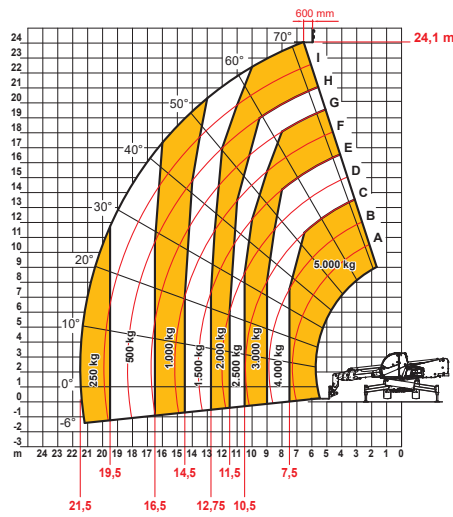

EN1459-2

**50.25**

**MAX**  
6000 kg



DOCDI0001748

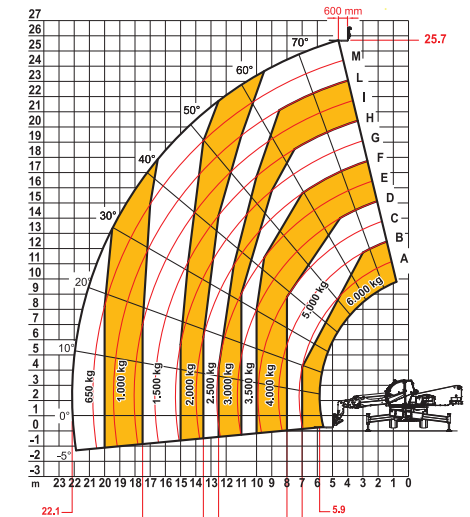

EN1459-2

**60.26**

**MAX**  
6000 kg



DOCDI0001760

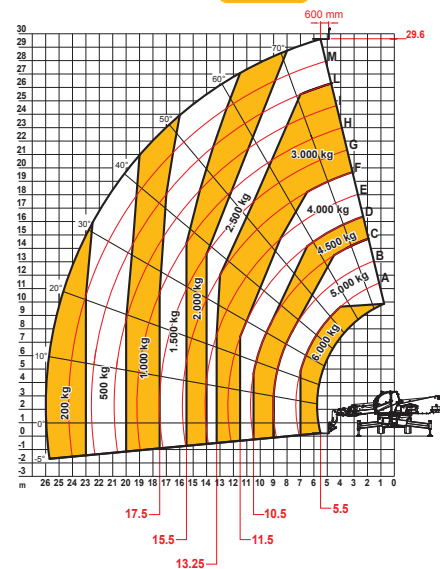

EN1459-2

**60.30**